

Typ 140 11

Vyhrievacie telesá slúžia na priamy ohrev galvanických, chemických a technologických kúpeľov. Jednotlivé diely vyhrievacieho telesa je možné meniť, vrátane vyhrievacej vložky. Prevedenie vychádza z konkrétnych požiadaviek galvanickej prevádzky. Materiál púzdra vyhovuje elektrolytickým a chemickým nárokom galvanických kúpeľov. Vyhrievacie vložky sa skladajú z keramických článkov s vyhrievacou špirálou.

- materiál plášťa nerez 1.4571 ASIS 316Ti
- optimálne parametre
- priamy ohrev kúpeľov
- zavitová príruha
- chemicky odolné púzdra
- elektrické pripojenie 230V, 1x400V, 3x400V
- rada štandardných prevedení
- ďalšie prevedenia na zákazku

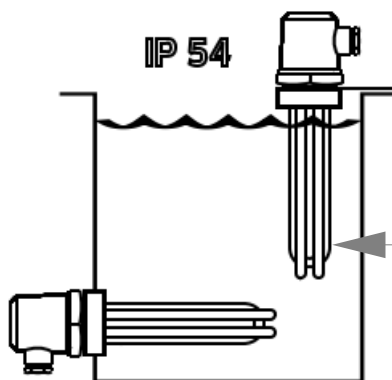

Pre zvislé umiestnenie vyhrievacia časť musí byť vždy pod hladinou.

Použitie

Alkalický kúpeľ	cínovanie, čierne ocele, elektrochem. leštenie Al a zliatín, lúhovanie, matné medenie, medenie, morenie, morenie Al, mosadenie, odmastenie, Pd aktivácia ABS, saténové medenie, zliatinové povlaky ZnFe, zliatinové povlaky ZnNi, striebrenie, utesnenie zliatinových povlakov, utesnenie a leštenie Al, zinkovanie, zlatenie
Kyselý kúpeľ	anodická oxid. zliatín Al, farbenie, čierna pasivácia, elektrochem. leštenie ocele a farebných kovov, eloxovanie Al, eloxovanie zliatín, Fe; Mn; Zn-fosfátovanie, modrá pasivácia, organické kyseliny, silnovrstvá pasivácia, transparentná pasivácia, tvrdé eloxovanie
Neutrálny kúpeľ	destilovaná a premývací voda, odmastenie

Štandardné prevedenia

- napájacie napätie 3 x 400V str.
- materiál plášťa nerez 1.4571 ASIS 316T
- dĺžka napájacieho kábla 7m
- bezšvové elektrochemicky leštené púzdro

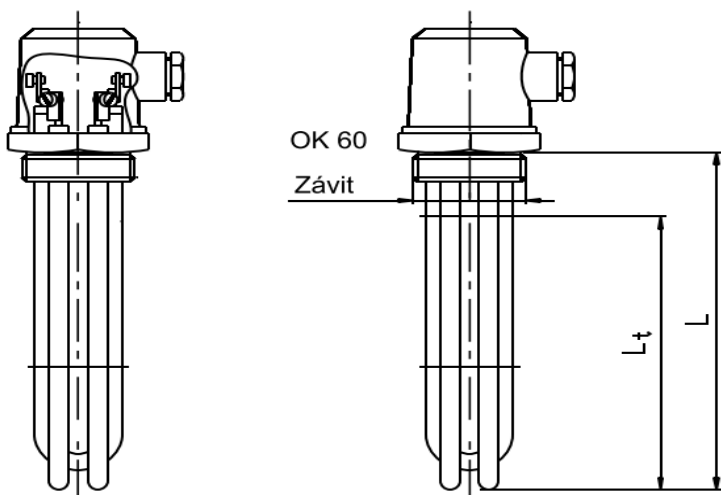

Výkon (W)	U(V)	Závit	Celková dĺžka L (mm)	Výhr. dĺžka Lt (mm)	výk. hustota (W/cm ²)	Objednávací kód
1500	3x400	M48x2/G1½	240	210	5,0	14011 9 XXX0
3000	3x400	M48x2/G1½	390	360	5,0	14011 9 XXX0
4500	3x400	M48x2/G1½	620	590	5,0	14011 9 XXX0
6000	3x400	M48x2/G1½	800	770	5,0	14011 9 XXX0
7500	3x400	M48x2/G1½	1000	970	5,0	14011 9 XXX0
3000	3x400	M48x2/G1½	240	210	10,0	14011 9 XXX0
4500	3x400	M48x2/G1½	340	310	10,0	14011 9 XXX0
6000	3x400	M48x2/G1½	430	400	10,0	14011 9 XXX0
7500	3x400	M48x2/G1½	520	490	10,0	14011 9 XXX0
9000	3x400	M48x2/G1½	620	590	10,0	14011 9 XXX0
12000	3x400	M48x2/G1½	800	770	10,0	14011 9 XXX0

Zákazkové prevedenia

- iné napájacie napätie, príkon, dĺžka kábla
- elektrochemický leštený povrch púzdra
- metrický alebo trubkový závit
- povrchová úprava